

VINSTOPS™

Băng cản nước PVC đàn hồi.

MÔ TẢ

VINSTOPS - Băng cản nước PVC đàn hồi được chế tạo từ nhựa Polyvinyl clorua chịu nhiệt, đàn hồi có chất lượng cao. Sản phẩm được thiết kế để chặn nước thấm qua mạch ngừng thi công, khe co giãn, khe lún trong các kết cấu bê tông. **VINSTOPS** phù hợp với yêu cầu kỹ thuật của TCVN 9407:2014 và BS 2571.

ỨNG DỤNG

- Chống thấm các mạch ngừng thi công, khe lún, khe co giãn, được lắp đặt theo chiều ngang, chiều dọc của khe nhằm ngăn chặn nước thấm qua.
- **VINSTOPS** được sử dụng cho các kết cấu chứa nước, chặn nước như: bể chứa nước ăn, bể chứa nước thải, đập, bể bơi, tường tầng hầm, sàn tầng hầm, đường hầm, cống, vách thang máy...
- **VINSTOPS** có nhiều hình dạng, kích thước khác nhau cho phép thi công chống thấm ở bất kỳ kiểu thiết kế nào.

LỢI ĐIỂM

- Bề mặt có nhiều gân giúp **VINSTOPS** bám chắc vào bê tông.
- Các chỗ giao nhau dễ dàng được cắt và gia cố để phù hợp với từng yêu cầu cụ thể. Thi công dễ dàng trên công trường.
- Cường độ chịu kéo, độ giãn dài khi đứt cao
- Sản phẩm có tính mềm dẻo, đàn hồi cao.

CHỈ DẪN CHỌN LỰA CHIỀU RỘNG BĂNG

Chiều rộng của **VINSTOPS** phụ thuộc vào chiều dày của bê tông, kích thước của cốt liệu và vị trí của cốt thép. Dưới đây là những chỉ dẫn để có những lựa chọn phù hợp.

- Khoảng cách từ mép bê tông ngoài tới **VINSTOPS** nên lớn hơn 1/2 chiều rộng của băng **VINSTOPS**.
- Chiều rộng của **VINSTOPS** nên lớn hơn 6 lần kích thước của cốt liệu bê tông. Ví dụ: Sử dụng trong mạch ngừng thi công khi kích thước của cốt liệu lớn của bê tông có đường kính d_{max} là 20 mm thì chiều rộng của **VINSTOPS** nên lớn hơn $6 \times 20 = 120$ mm.
- Khoảng cách giữa **VINSTOPS** và cốt thép phải lớn hơn 2 lần kích thước của cốt liệu lớn nhất của bê tông.

HƯỚNG DẪN LẮP ĐẶT

• Lắp đặt:

VINSTOPS được lắp đúng vị trí theo thiết kế, dùng dây thép buộc cố định băng với cốt thép đảm bảo băng thẳng và chắc chắn không bị lệch khỏi vị trí trong quá trình thi công bê tông. Bê tông phải được đầm kỹ xung quanh băng **VINSTOPS** trong quá trình thi công bê tông, đảm bảo không còn các hốc và rãnh hở.

• Mối nối:

Gia nhiệt (khoảng 180°C) cùng lúc 2 đầu băng cần hàn cho đến khi 2 đầu băng nóng chảy đều sau đó ghép chặt hai đầu lại với nhau, giữ chắc đến khi mối nối nguội rắn chắc lại.

THÔNG SỐ KỸ THUẬT

ĐẶC TÍNH	ĐƠN VỊ	PHƯƠNG PHÁP THỬ	MỨC CHẤT LƯỢNG
Màu sắc	-	Quan sát bằng mắt	Vàng, Xanh, Trắng, Trong
Khối lượng riêng	g/cm ³	TCVN 4866:2013	≤ 1,4
Độ cứng Shore A	-	TCVN 1595:2013	≥ 65
Cường độ chịu kéo	MPa	TCVN 4509:2013	≥ 13
Độ giãn dài khi đứt	%	TCVN 4509:2013	≥ 250



CÔNG TY TNHH CÔNG NGHIỆP VIETSTAR

Trụ sở chính: Đục Khê, Hương Sơn, Mỹ Đức, Hà Nội, Việt Nam

Nhà máy: Lô CN-1, KCN Phú Nghĩa, Chương Mỹ, Hà Nội, Việt Nam

ĐT: (024) 37880016 Email: contact@vietstarindustry.vn Website: vietstarindustry.vn

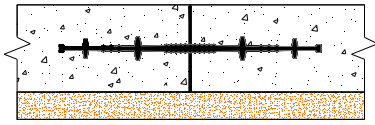

Loại V sử dụng cho mạch ngừng thi công, đặt ở giữa kết cấu bê tông

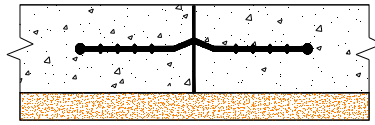

Loại KN sử dụng cho mạch ngừng thi công, đặt ở giữa kết cấu bê tông

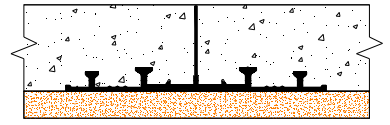

Loại SV sử dụng cho mạch ngừng thi công, đặt ở bề mặt kết cấu bê tông

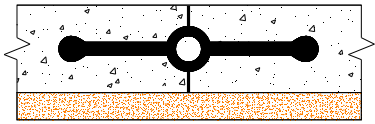

Loại B sử dụng cho mạch ngừng thi công tường barret, khe lún, khe co giãn, đặt ở giữa kết cấu bê tông.

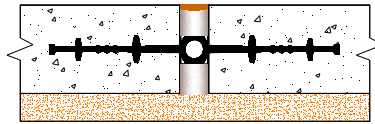

Loại O sử dụng cho khe lún, khe co giãn, đặt ở giữa kết cấu bê tông.

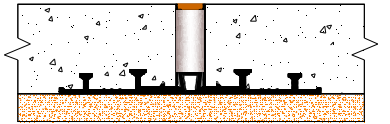

Loại SO sử dụng cho khe lún, khe co giãn, đặt ở bề mặt kết cấu bê tông

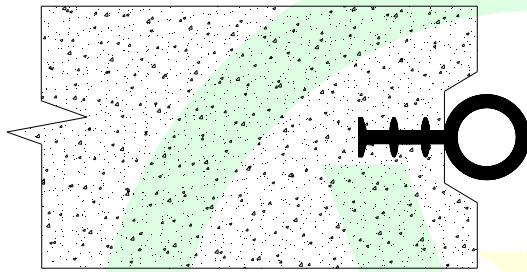

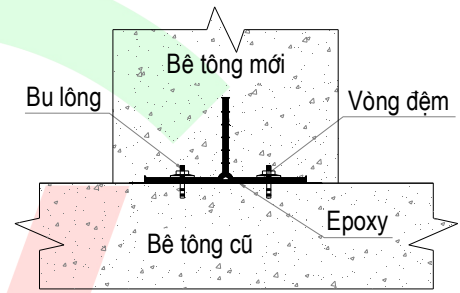

Loại Q sử dụng cho cổng bê tông đúc sẵn và đổ tại chỗ.



Loại T sử dụng cho mạch ngừng bê tông

PHÂN LOẠI SẢN PHẨM

Vị trí lắp đặt	Hình dạng	Loại sản phẩm	Chiều rộng, mm (±3%)	Độ dày, mm (±10%)	Chiều dài cuộn, m
VINSTOPS đặt giữa các kết cấu bê tông					
Mạch ngừng thi công		V150	150	2,5 ÷ 4,0	20
		V200C	200	2,5 ÷ 4,0	20
		V200E	200	2,5 ÷ 4,0	20
		V200	200	3,0 ÷ 6,0	20
		V250C	250	2,5 ÷ 4,0	20
		V250E	250	2,5 ÷ 4,0	20
		V250	250	3,0 ÷ 6,0	20
		V300E	300	2,5 ÷ 4,0	15
		V300	300	3,0 ÷ 6,0	15
		V320E	320	2,5 ÷ 4,0	15
	V320	320	3,0 ÷ 6,0	15	
		V150-T1010	150	10,0	-
		V150-T1313	150	13,0	-
		V200-T1010	200	10,0	-
		V200-T1313	200	13,0	-
V250-T1010		250	10,0	-	







CÔNG TY TNHH CÔNG NGHIỆP VIETSTAR

Trụ sở chính: Đục Khê, Hương Sơn, Mỹ Đức, Hà Nội, Việt Nam



Nhà máy: Lô CN-1, KCN Phú Nghĩa, Chương Mỹ, Hà Nội, Việt Nam

ĐT: (024) 37880016 Email: contact@vietstarindustry.vn Website: vietstarindustry.vn



		V250-T1313	250	13,0	-
		V300-T1010	300	10,0	-
		V300-T1313	300	13,0	-
		V320-T1010	320	10,0	-
		V320-T1313	320	13,0	-
		KN92	180	3,0 ÷ 4,0	50
Mạch ngừng thi công tường Barret		B150-T1010	150	10,0	-
		B150-T1313	150	13,0	-
		B200-T1010	200	10,0	-
		B200-T1313	200	13,0	-
		B250-T1010	250	10,0	-
		B250-T1313	250	13,0	-
		B300-T1010	300	10,0	-
		B300-T1313	300	13,0	-
		B320-T1010	320	10,0	-
		B320-T1313	320	13,0	-
Khe co giãn, khe lún		O150	150	2,5 ÷ 4,0	20
		O200E	200	2,5 ÷ 4,0	20
		O200	200	3,0 ÷ 6,0	20
		O250E	250	2,5 ÷ 4,0	20
		O250	250	3,0 ÷ 6,0	20
		O300E	300	2,5 ÷ 4,0	15
		O300	300	3,0 ÷ 6,0	15
		O320E	320	2,5 ÷ 4,0	15
		O320	320	3,0 ÷ 6,0	15
		O200-T1010	200	10	-
		O250-T1010	250	10	-
		O300-T1010	300	10	-
		O320-T1010	320	10	-
		O400-T1010	400	10	-
		O450-T1010	450	10	-
		O500-T1010	500	10	-
		VINSTOPS đặt ở bề mặt các kết cấu bê tông			
Mạch ngừng thi công		SV150	150	2,5 ÷ 4,0	20
		SV200	200	3,0 ÷ 5,0	20
		SV250	250	3,0 ÷ 5,0	20
		SV300	300	3,0 ÷ 5,0	15
		SV320	320	3,0 ÷ 5,0	15

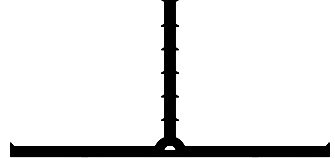

Khe co giãn, khe lún		SO150	150	2,5 ÷ 4,0	20
		SO200	200	3,0 ÷ 5,0	20
		SO250	250	3,0 ÷ 5,0	20
		SO300	300	3,0 ÷ 5,0	15
		SO320	320	3,0 ÷ 5,0	15
VINSTOPS đặt ở các vị trí đặc biệt khác					
Mạch ngừng thi công		T150.80-T0505	150	5,0	-
		T150.80-T1010	150	10,0	-
		T250.160-T0505	250	5,0	-
		T250.160-T1010	250	10,0	-
Cống bê tông		Q130-T1010	260	10	-
		Q130-T2020	260	20	-

ĐÓNG GÓI

10m, 15m, 20m, 50m hoặc theo yêu cầu khách hàng.

LƯU TRỮ VÀ BẢO QUẢN

Để nơi khô ráo, thoáng mát

THÔNG TIN VỀ SỨC KHỎE VÀ AN TOÀN

- Sinh thái học: Đổ bỏ theo qui định địa phương.
- Vận chuyển: Không nguy hiểm.
- Độc hại: Không độc hại.
- Lưu ý quan trọng: Tránh hít phải khói, hơi trong quá trình hàn **VINSTOPS**

Các thông tin cũng như hướng dẫn liên quan đến việc sử dụng các sản phẩm do VIETSTAR sản xuất, chúng tôi cung cấp dựa trên thiện chí, kiến thức và kinh nghiệm hiện tại về sản phẩm của VIETSTAR trong điều kiện được lưu trữ đúng cách, sử dụng ở điều kiện thông thường. Khi ứng dụng thực tế, chúng tôi không đảm bảo sản phẩm sẽ phù hợp với một mục đích cụ thể nào đó nếu có sự khác biệt về vật liệu, điều kiện thực tế tại công trường cũng như không có bất kỳ một ràng buộc pháp lý nào đối với chúng tôi ngụ ý từ các thông tin này hoặc từ một hướng dẫn bằng văn bản, hay bất cứ một sự tư vấn nào. Người sử dụng sản phẩm này phải thí nghiệm xem sản phẩm có phù hợp với mục đích thi công mà họ mong muốn hay không. VIETSTAR có quyền thay đổi đặc tính sản phẩm của mình. Người sử dụng phải luôn tham khảo tài liệu kỹ thuật mới nhất của sản phẩm. Chúng tôi sẽ cung cấp các tài liệu này theo yêu cầu.



CÔNG TY TNHH CÔNG NGHIỆP VIETSTAR

Trụ sở chính: Đục Khê, Hương Sơn, Mỹ Đức, Hà Nội, Việt Nam

Nhà máy: Lô CN-1, KCN Phú Nghĩa, Chương Mỹ, Hà Nội, Việt Nam

ĐT: (024) 37880016 Email: contact@vietstarindustry.vn Website: vietstarindustry.vn

